

Komplettering

Inspektionslemme – Hila standard

Placer den lukkede inspektionslem med bagsiden mod væggen overflade og foretag opmærkning efter rammens yderside.

Skær hullet ca. 2 mm fra udvendig side af streg (tynd streg), således at færdigt hul er ca. 6 mm større end inspektionslemmens nominelle mål. Vær opmærksom på at der skal være mindst 30 mm afstand fra hulkant til lægter.

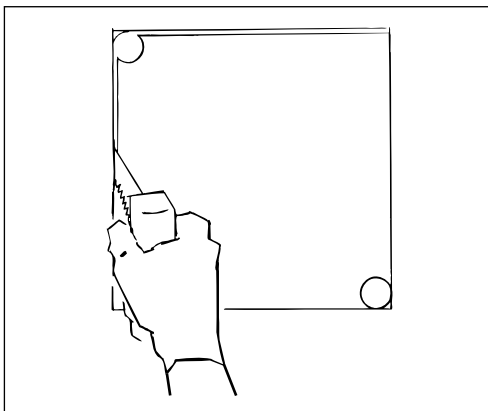

Placer inspektionslemmen i hullet og monter samtlige medfølgende monteringsbeslag.

Antal monteringsbeslag varierer efter lommens størrelse.

Beslagene kan vendes på flere måder afhængigt af beklædningens tykkelse.

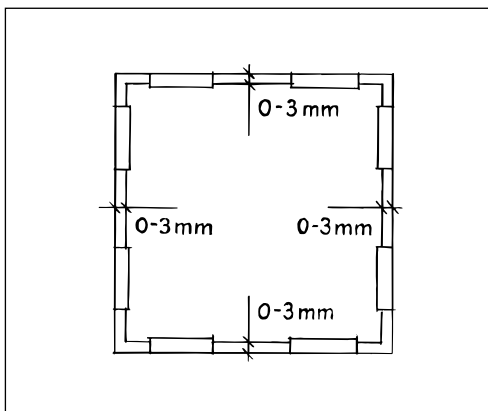

Monteringsbeslagene slås fast til rammen med en hammer.

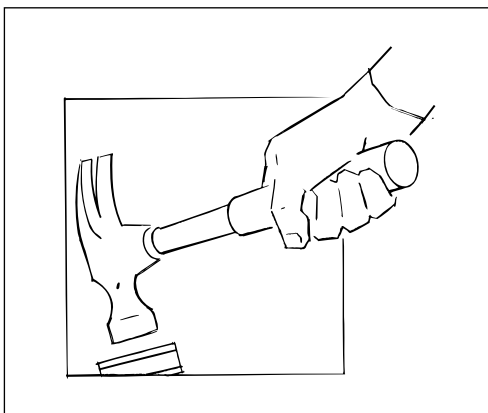

Inspektionslemme – INEO BS 30/60

Opmærk lemmens placering efter den skabelon som følger med emballagen.

Skær hullet efter stregen, således at det færdige hulmål er ca. 6 – 7 mm større end inspektionslemmens nominelle mål. Vær opmærksom på at der skal være mindst 30 mm afstand fra hulkant til lægter.

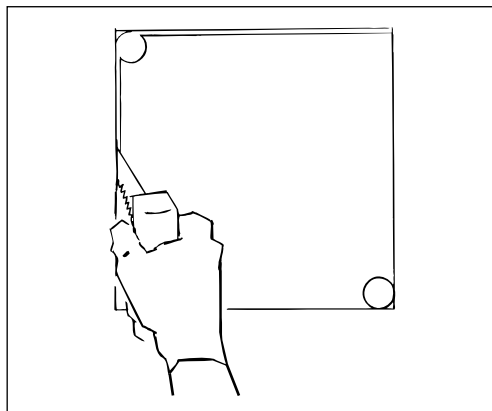

Placer inspektionslemmen i hullet og monter samtlige medfølgende monteringsbeslag.

Beslagene kan vendes på flere måder afhængigt af beklædningens tykkelse.

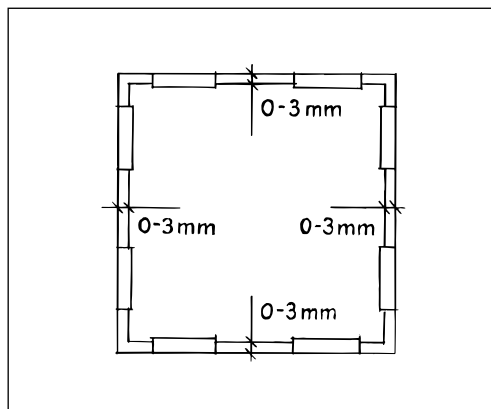

Monteringsbeslagene slås fast til rammen med en hammer og låses med skruer i hullet.

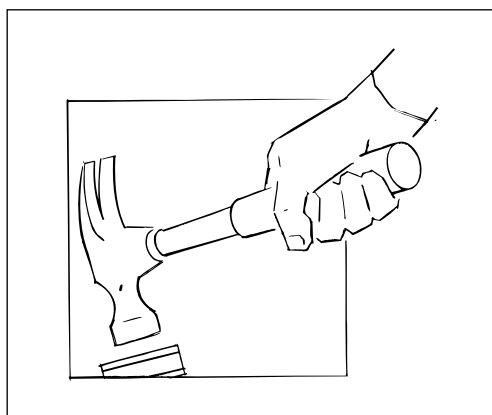

Limmontage af gipsplader

Limning af gipsplader med gipsmørtel

Gyproc Gipsmørtel G 66 kan anvendes til oplimning af gipsplader på underlag af tegl, letbeton, betonhulsten, træbetonplader og lignende materialer samt på allerede fastgjorte gipsplader.

Opretning af underlaget er ikke nødvendigt før opsætning med Gyproc Gipsmørtel.

Udlægning af mørtel ved montering på underlag af massive vægge

Ved 900 og 1200 mm brede gipsplader udlægges gipsmørtel i fire striber på bagsiden (ca. 10 cm brede og 1,5 cm tykke).

Ved 600 mm brede gipsplader udlægges gipsmørtel i tre striber på bagsiden (ca. 10 cm brede og 1,5 cm tykke).

Mørtellagets tykkelse skal være mindst 1,5 cm til plane flader og tykkere til ujævnt underlag.

På stærkt sugende underlag, såsom gamle teglstensvægge og lignende, slemmes underlaget forinden med fortyndet gipsmørtel i rande modsvarende striberne på pladens bagside.

Udlægning af mørtel ved montering på underlag af gipsplader

Gipspladerne påføres fortyndet gipsmørtel på hele bagsiden, og mørtlen udjævnes med en grov tandspartel.

Montering

Pladen trykkes på plads med en kraftig retskinne. Kontroller at den sidder plant med øvrige plader, og at fladen er lodret. Gipspladen fastholdes med støtte, mens mørtlen tørrer op.

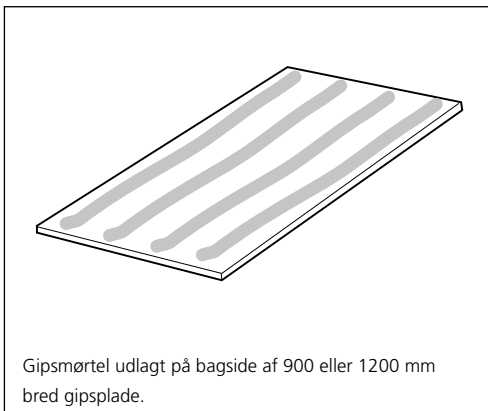

Gipsmørtel udlagt på bagside af 900 eller 1200 mm bred gipsplade.

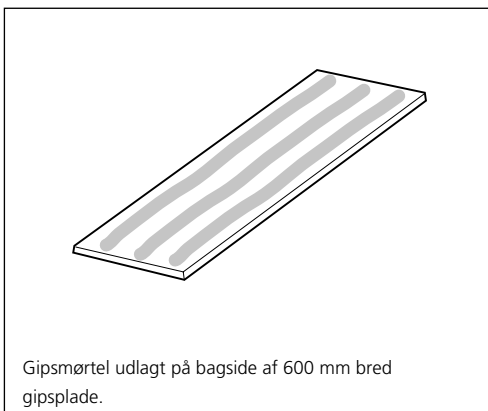

Gipsmørtel udlagt på bagside af 600 mm bred gipsplade.

Fugning

For opnåelse af en bygningsdels lydisolationsklasse er det vigtigt, at der udføres en korrekt akustisk tætning ved samtlige tilslutninger.

Til lyd- og tætningsfuger anvendes Gyproc G 55 fugemasse (i forbindelse med monteringen af ACOUnomic kantprofiler kan akustisk fugning undlades).

Fugestørrelse og placering

En korrekt udført akustisk fuge har en bredde på 7 – 10 mm og en dybde der svarer til pladetykkelsen (12 – 15 mm).

Akustiske fuger kan placeres enten i inderste eller i yderste lag. Ved at placere fugen i yderste lag er det lettere at foretage en senere kontrol af fugearbejdet.

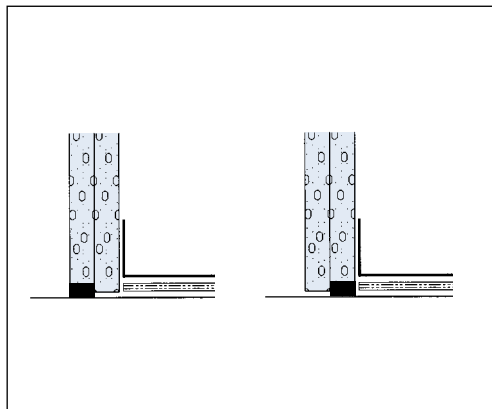

Fugning afhængig af lydklasse

Ved lydklasser op til 35 dB er det ikke nødvendigt at udføre lydfuge. (Dog skal der anvendes polyethentætning mellem skinne og underlag).

Ved lydklasser til og med 44 dB er det tilstrækkeligt at udføre akustisk fuge på den ene vægside.

Ved lydklasser over 44 dB skal der udføres akustisk fuge på begge vægside.

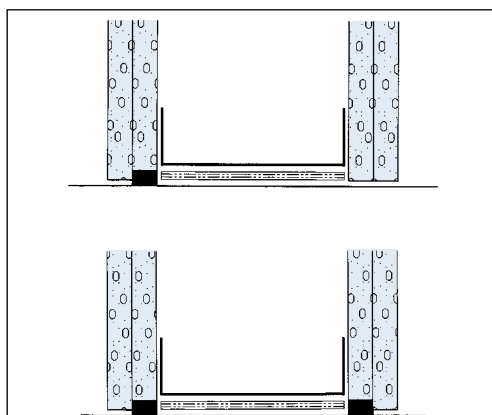

Spartling

Nedenstående anvisning gælder ved håndspartling af gipspladesamlinger (ved maskinspartling følges producenterens anvisning).

Kortkanter eller ret skårne pladekanter skal affases med kniv eller Gyproc Fashøvl inden spartling.

Kartonbeklædte langkantsamlinger skal have en tæthed på 0 - 4 mm. Skårne pladekanter skal have en tæthed på 1,5 - 4 mm.

Samlinger armeres med Gyproc spartelstrimmel G 93 eller Flex Corner Tape.

Påfør spartelmasse hen over samlingen af gipspladerne. Sørg for at spartelmassen fylder spalte imellem pladerne og forsænkning helt ud.

Stryg armeringsstrimmel ned i den våde spartelmasse med spartelen. Samtidig skræbes overflødig spartelmasse væk.

Bagefter spartles alle skruehoveder.

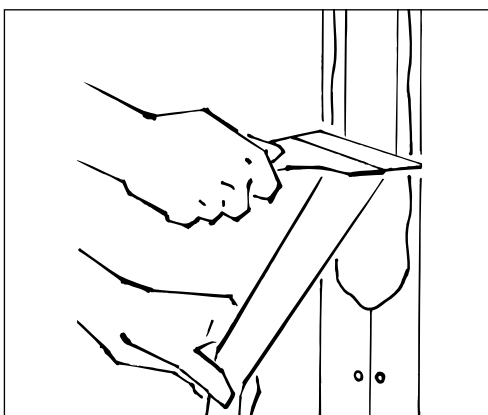
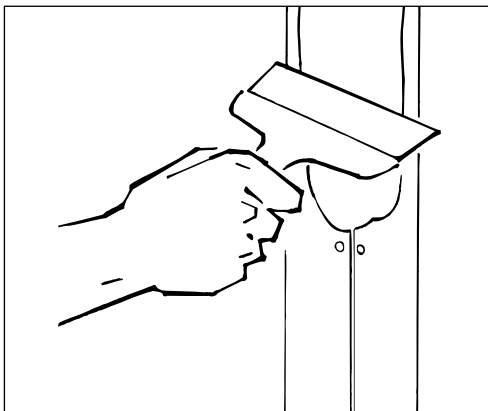
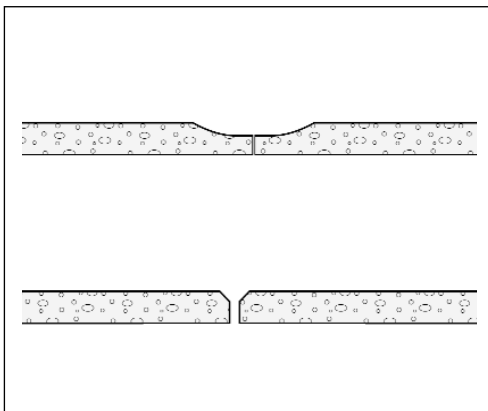

Umiddelbart efter påføres der endnu et tyndt lag spartelmasse hen over samlingerne, hvorefter der skrubes af. Anvend en bred spartel.

Når samlingen er tør, kan der finspartles endnu engang – husk at spartle alle skruehoveder.

Afhængigt af det ønskede slutresultat kan det være nødvendigt at finspartle flere gange.

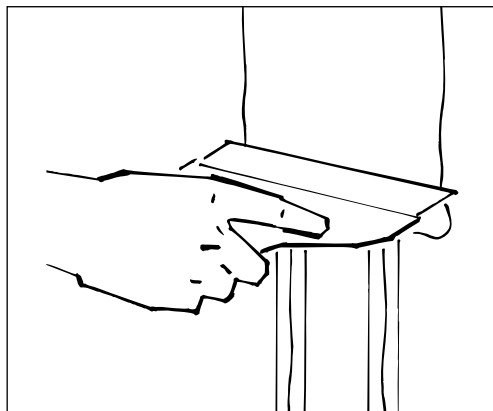

Indadgående hjørner

Når der monteres gipsplader ved indadgående hjørner, anbefales det at skære spartelkanten væk på den gipsplade, der skal tilsluttes den eksisterende væg. Den skårne pladekant affases.

Læg spartelmasse på begge sider af hjørnet, fold sparteltapen langs centerlinien og stryg den fast i den våde spartelmasse. Følg herefter arbejdsgangen som ved almindelige samlinger.

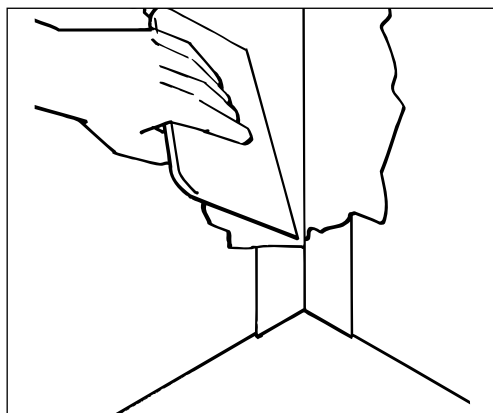

Udadgående hjørner og frie pladekanter

Udadgående rette hjørner forstærkes med et Hjørnespartelprofil HS 29, der monteres med Gyproc HS-værktøj.

Spartelmassen lægges hen over samlingen og trækkes af med bred spartel.

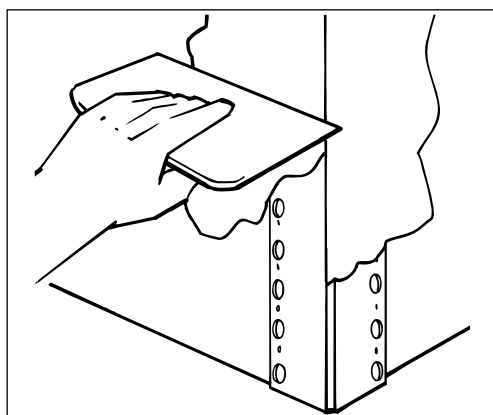

Frie pladekanter

Frie pladekanter kan forstærkes med KS kantskinne der klemmes om gipspladekanten og fastgøres med skruer type QSTR 25 pr. 400 mm.

Der påføres spartelmasse et stykke ud fra profilets afgrænsning. Hullerne er med til at give en ekstra god vedhæftning af spartelmassen.

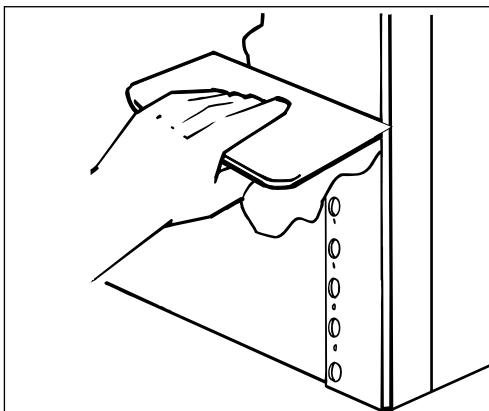

Ophængning i gipsplader



Fastgørelse af tilbehør, armaturer, inventar mv. kan med egnede plugs foretages i gipsvægge og lofter.

Der anvendes plugs, som ekspanderer på bagsiden af gipspladen (f.eks. Expandet eller Fischer). Fastgørelse kan også foretages direkte i det bagvedliggende underlag af lægter eller forskalling.

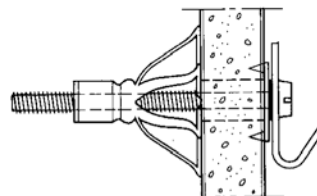
For ophængning af tunge sanitetsgenstande som f.eks. væghængte klosetter og håndvaske skal der indbygges specielle montagestel i vægkonstruktionen.



Eksempel på en ekspanderende plug

Lastretning i forhold til overflade	Beklædning	Ekspanderende plug (maks. last i kg ¹⁾)
Vinkelret ud fra beklædning 	1 x GN 13 2 x GN 13 1 x GR 13 2 x GR 13 1 x GN 13 + stållægte	10 kg 20 kg 20 kg 20 kg 40 kg
Parrallelt med beklædning 	1 x GN 13 2 x GN 13 1 x GR 13 2 x GR 13 1 x GN 13 + stållægte	30 kg 50 kg 50 kg 50 kg 50 kg

¹⁾ For udnyttelse af pluggens maksimale bæreevne kræves en afstand mellem befæstigelsespunkterne på mindst 200 mm.

SKRUEGUIDE

Gyproc Quick skruesortiment til montage af gipsplader på underlag af stål eller træ

			Underlag		
			Stålprofil		Træ
			Materialetykkelse 0,46 til 0,90 mm	Materialetykkelse 0,90 til 2,10 mm	
			Skruetype	Skruetype	Skruetype
Beklædningstype	1. pladelag	Gyproc Normal GN 13 / GNE 13 Gyproc Planum GPL 13 / GPLE 13 Gyproc Plank GP 13 Gyproc PROTECT F GFE 15	QS 25	QSB 25	QT 29
		Gyproc ROBUST GRE 13 Gyproc Vådrumsplade GRIE 13 Gyproc Kortplank GKP 13 Gyproc Gulvplank GG 13 Gyptone Akustikplade	QSTR 25	QSB 25	QSTR 35
		Gyproc Vindgips GU 9 / GUE 9 Gyproc PROTECT F Vindgips GFUE 15	QU 32	QUB 31	QU 32 QU 45
		Gyproc Normal GN 13 / GNE 13 Gyproc Planum GPL 13 / GPLE 13 Gyproc Plank GP 13 Gyproc PROTECT F GFE 15	QS 38 QS 41	QSB 41 QSB 41	QT 41 QT 57
	2. pladelag	Gyproc ROBUST GRE 13 Gyproc Vådrumsplade GRIE 13 Gyproc Kortplank GKP 13 Gyproc Gulvplank GG 13	QSTR 41	QSB 41	QSTR 41
		Gyproc Vindgips GU 9 / GUE 9 Gyproc PROTECT F Vindgips GFUE 15	QU 32 QU 45	QUB 31 QUB 41	QU 45
		Gyproc Normal GN 13 / GNE 13 Gyproc Planum GPL 13 / GPLE 13 Gyproc Plank GP 13	QS 51	QSB 51	QT 57
		Gyproc Vådrumsplade GRIE 13 Gyproc Kortplank GKP 13 Gyproc Gulvplank GG 13 ¹⁾	QSTR 51	QSB 51	

¹⁾ Limmontage af 3. lag GG 13 anbefales

Gyproc Quick skruesortiment til samling af stålprofiler

Materialetykkelse på stålprofiler	Skruetype
2 x maks. 0,7 mm	QP 14
2 x maks. 1,5 mm	QPB 13
2 x maks. 2,0 mm	QPBT 16
2 x maks. 2,5 mm	QPBH 16
2 x maks. 3,0 mm	QPBH 19

Vægtypebetegnelse for indervægge i System Gyproc XR 450

Vægtypebetegnelserne rummer følgende information:

- Opbygning af stålskelet
- Bredde på skinner og lægter
- Antal beklædningslag på hver side af stålskelettet
- Udfyldning af hulrum med mineraluld

Koder for indervægge i System Gyproc XR 450

Nedenfor er angivet en uddybende forklaring for Gyproc vægge med koderne:

- Gyproc XR 70/70 (450) 1-1 MR
- Gyproc XR 120/95 (450) 2-2 M120
- Gyproc XR 70/70x2 (450) 3-3 M140

En kode 1P-1P angiver at den valgte beklædning er af typen Gyproc GFE 15 PROTECT F Ergo®, brandgipsplade.

Enkelt lægteskelet

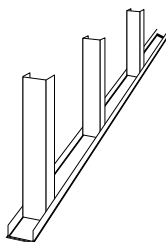

Gyproc XR 70/70 (450) 1-1 MR

XR =	System type Gyproc XR
70 =	70 mm bred skinne
/ =	Adskiller skinne og lægte
70 =	70 mm bred lægte
(450) =	Afstand mellem lægter
1 =	Beklædning med 1 lag Gyproc gipsplade på den ene side af stålskelet
- =	Skille tegn for beklædning på hver side af lægteskelet
1 =	Beklædning med 1 lag Gyproc gipsplade på den anden side af stålskelet
MR =	Isoleringsudførelse med MR kantisolering i lægter og skinneres hulrum. (M0 = Ingen mineraluld i hulrummet)

Forskudt lægteskelet

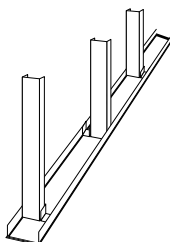

Gyproc XR 120/95 (450) 2-2 M120

XR =	System type Gyproc XR
120 =	120 mm bred skinne
/ =	Adskiller skinne og lægte
95 =	95 mm bred lægte
(450) =	Afstand mellem lægter for hver beklædningside (dobbelt lægteantal)
2 =	Beklædning med 2 lag Gyproc gipsplade på den ene side af stålskelet
- =	Skille tegn for beklædning på hver side af lægteskelet
2 =	Beklædning med 2 lag Gyproc gipsplade på den anden side af stålskelet
M120 =	120 mm mineraluld i hulrummet

Dobbelt lægteskelet

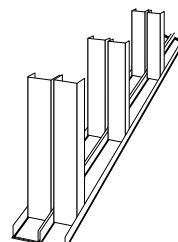

Gyproc XR 70/70x2 (450) 3-3 M140

XR =	System type Gyproc XR
70 =	70 mm bred skinne
/ =	Adskiller skinne og lægte
70 =	70 mm bred lægte
×2 =	Dobbelt lægteskelet
(450) =	Afstand mellem lægter for hver beklædningside (dobbelt lægteantal)
3 =	Beklædning med 3 lag Gyproc gipsplade på den ene side af stålskelet
- =	Skille tegn for beklædning på hver side af lægteskelet
3 =	Beklædning med 3 lag Gyproc gipsplade på den anden side af stålskelet
M140 =	140 mm mineraluld i hulrummet

Vægtypebetegnelse for indervægge i System Gyproc GS 450

Vægtypebetegnelserne rummer følgende information:

- Opbygning af stålskelet
- Bredde på skinner og lægter
- Antal beklædningslag på hver side af stålskelettet
- Udfyldning af hulrum med mineraluld

Koder for indervægge i System Gyproc GS 450

Nedenfor er angivet en uddybende forklaring for Gyproc vægge med koderne:

- Gyproc GS 70/70 (450) 1-1 M0
- Gyproc GS 95/70 (450) 2-2 M95
- Gyproc GS 70/70x2 (450) 3-3 M140

En kode 1P-1P angiver at den valgte beklædning er af typen Gyproc GFE 15 PROTECT F Ergo®, brandgipsplade.

Enkelt lægteskelet

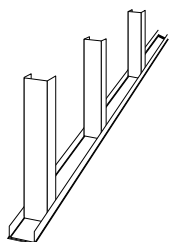

Gyproc GS 70/70 (450) 1-1 M0

GS = System type Gyproc GS

70 = 70 mm bred skinne

/ = Adskiller skinne og lægte

70 = 70 mm bred lægte

(450) = Afstand mellem lægter

1 = Beklædning med 1 lag Gyproc gipsplade på den ene side af stålskelet

- = Skille tegn for beklædning på hver side af lægteskelet

1 = Beklædning med 1 lag Gyproc gipsplade på den anden side af stålskelet

M0 = Ingen mineraluld i hulrummet

Forskuet lægteskelet

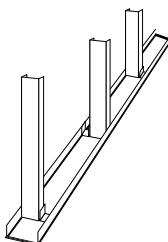

Gyproc GS 95/70 (450) 2-2 M95

GS = System type Gyproc GS

95 = 95 mm bred skinne

/ = Adskiller skinne og lægte

70 = 70 mm bred lægte

(450) = Afstand mellem lægter for hver beklædningside (dobbelt lægteantal)

2 = Beklædning med 2 lag Gyproc gipsplade på den ene side af stålskelet

- = Skille tegn for beklædning på hver side af lægteskelet

2 = Beklædning med 2 lag Gyproc gipsplade på den anden side af stålskelet

M95 = 95 mm mineraluld i hulrummet

Dobbelt lægteskelet

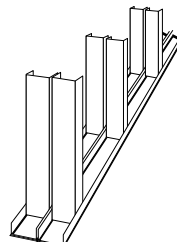

Gyproc GS 70/70x2 (450) 3-3 M140

GS = System type Gyproc GS

70 = 70 mm bred skinne

/ = Adskiller skinne og lægte

70 = 70 mm bred lægte

×2 = Dobbelt lægteskelet

(450) = Afstand mellem lægter for hver beklædningside (dobbelt lægteantal)

3 = Beklædning med 3 lag Gyproc gipsplade på den ene side af stålskelet

- = Skille tegn for beklædning på hver side af lægteskelet

3 = Beklædning med 3 lag Gyproc gipsplade på den anden side af stålskelet

M140 = 140 mm mineraluld i hulrummet

Vægtypebetegnelse for indervægge i System Gyproc ERGOmic 900

Vægtypebetegnelserne rummer følgende information:

- Opbygning af stålskelet
- Bredde på skinner og lægter
- Antal beklædningslag på hver side af stålskelettet
- Udfyldning af hulrum med mineraluld

Koder for indervægge i System Gyproc ERGOmic 900

Nedenfor er angivet en uddybende forklaring for Gyproc vægge med koderne:

- Gyproc ERGO 70/70 (900) 1-1 M0
- Gyproc ERGO 70/70x2 (900) 3-3 M140

En kode 1P-1P angiver at den valgte beklædning er af typen Gyproc GFE 15 PROTECT F Ergo®, brandgipsplade.

Enkelt lægteskelet

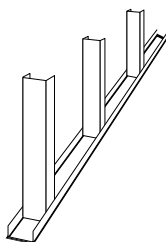

Gyproc ERGO 70/70 (900) 1-1 M0

ERGO = System Gyproc ERGOmic

70 = 70 mm bred skinne

/ = Adskiller skinne og lægte

70 = 70 mm bred lægte

(900) = Afstand mellem lægter

1 = Beklædning med 1 lag Gyproc gipsplade på den ene side af stålskelet

- = Skille tegn for beklædning på hver side af lægteskelet

1 = Beklædning med 1 lag Gyproc gipsplade på den anden side af stålskelet

M0 = Ingen mineraluld i hulrummet

Dobbelt lægteskelet

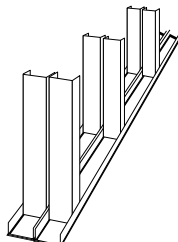

Gyproc ERGO 70/70x2 (900) 3-3 M140

ERGO = System Gyproc ERGOmic

70 = 70 mm bred skinne

/ = Adskiller skinne og lægte

70 = 70 mm bred lægte

×2 = Dobbelt lægteskelet

(900) = Afstand mellem lægter for hver beklædningside (dobbelt lægteantal)

3 = Beklædning med 3 lag Gyproc gipsplade på den ene side af stålskelet

- = Skille tegn for beklædning på hver side af lægteskelet

3 = Beklædning med 3 lag Gyproc gipsplade på den anden side af stålskelet

M140 = 140 mm mineraluld i hulrummet

Vægtypebetegnelse for indervægge i System Gyproc DUROnomic 450

Vægtypebetegnelserne for system Gyproc DUROnomic 450 rummer følgende information:

- Opbygning af stålskelet
- Bredde på skinner og lægter
- Antal beklædningslag på hver side af stålskelettet
- Udfyldning af hulrum med mineraluld

Koder for indervægge i System Gyproc DUROnomic 450

Nedenfor er angivet en uddybende forklaring for Gyproc vægge med koderne:

- Gyproc GD 70/70 (450) 1-1 M0
- Gyproc GD 95/70 (450) 2-2 M95
- Gyproc GD 70/70x2 (450) 2-2 M140

En kode 1P-1P angiver at den valgte beklædning er af typen Gyproc GFE 15 PROTECT F Ergo®, brandgipsplade.

Enkelt lægteskelet

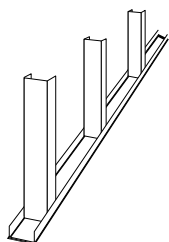

Gyproc GD 70/70 (450) 1-1 M0

GD = System Gyproc DUROnomic

70 = 70 mm bred skinne

/ = Adskiller skinne og lægte

70 = 70 mm bred lægte

(450) = Afstand mellem lægter

1 = Beklædning med 1 lag Gyproc gipsplade på den ene side af stålskelet

- = Skille tegn for beklædning på hver side af lægteskelet

1 = Beklædning med 1 lag Gyproc gipsplade på den anden side af stålskelet

M0 = Ingen mineraluld i hulrummet

Forskuet lægteskelet

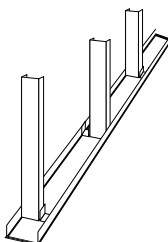

Gyproc GD 95/70 (450) 2-2 M95

GD = System Gyproc DUROnomic

95 = 95 mm bred skinne

/ = Adskiller skinne og lægte

70 = 70 mm bred lægte

(450) = Afstand mellem lægter for hver beklædningside (dobbel lægteantal)

2 = Beklædning med 2 lag Gyproc gipsplade på den ene side af stålskelet

- = Skille tegn for beklædning på hver side af lægteskelet

2 = Beklædning med 2 lag Gyproc gipsplade på den anden side af stålskelet

M95 = 95 mm mineraluld i hulrummet

Dobbelt lægteskelet

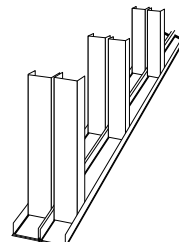

Gyproc GD 70/70x2 (450) 2-2 M140

GD = System Gyproc DUROnomic

70 = 70 mm bred skinne

/ = Adskiller skinne og lægte

70 = 70 mm bred lægte

x2 = Dobbelt lægteskelet

(450) = Afstand mellem lægter for hver beklædningside (dobbel lægteantal)

2 = Beklædning med 2 lag Gyproc gipsplade på den ene side af stålskelet

- = Skille tegn for beklædning på hver side af lægteskelet

2 = Beklædning med 2 lag Gyproc gipsplade på den anden side af stålskelet

M140 = 140 mm mineraluld i hulrummet

Vægtypebetegnelser i System Gyproc THERMOonic

Gyproc THERMOonic ydervæg bygget op af stålskelet med slidsele skinner og lægter.

Koder for ydervægge i System Gyproc THERMOonic

Stålskelet med slidsele skinner og lægter

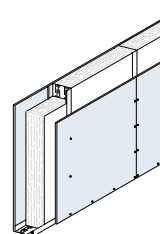

Gyproc TH 150/150 (600E) 1-1 M150

TH =	System type Gyproc THERMOonic
150 =	Dimension på top- og bundskinner – kan være 150 eller 200 mm
/ =	Adskiller skinne og lægte
150 =	Dimension på lægter – kan være 150 eller 200 mm
(600E) =	Angiver at lægter placeres med afstand cc 600 mm og E angiver at der anvendes 900 mm brede Ergo gipsplader
1 =	Angiver antal lag og type af gipsplader på udvendig side af stålskelet – der monteres typisk 1 eller 2 pladelag. Indeks P (eks. 1P) angiver, at gipspladen skal være af type Gyproc GFUE 15 PROTECT F U Ergo, udvendig brandgips
- =	Skilletegn for beklædning på hver side af lægteskelet
1 =	Angiver antal lag og type af gipsplader på indvendig side af stålskelet – der monteres typisk 1 eller 2 pladelag. Indeks P (eks. 1P) angiver, at gipspladen skal være af type Gyproc GFE 15 PROTECT F Ergo, brandgips
M150 =	Angiver tykkelse af isoleringslag i væggen hulrum. Kan være 150 eller 200 mm

Vægtypebetegnelser i System Gyproc THERMOonic

Gyproc THERMOonic ydervæg bygget op af stålskelet med slidsede skinner og lægter. På den ene side af stålskelettet monteres vandrette Z-profiler. Z-profiler monteres oftest på den indvendige side af stålskelettet – montage på udvendig side forudsætter, at der vælges en selvbærende regnskærm. Z-profiler kan være i dimension 45 eller 75 mm.

Koder for ydervægge i System Gyproc THERMOonic

Stålskelet med slidsede skinner og lægter

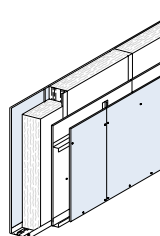

Gyproc TH 150/150-Z (600E) 1P-1-1 M150+45

TH =	System type Gyproc THERMOonic
150 =	Dimension på top- og bundskinner – kan være 150 eller 200 mm
/ =	Adskiller skinne og lægte
150 =	Dimension på lægter – kan være 150 eller 200 mm
-Z =	Tværgående Z-profiler typisk placeret med afstand cc 600 mm
(600E) =	Angiver at lægter placeres med afstand cc 600 mm og E angiver at der anvendes 900 mm brede Ergo gipsplader
1P =	Angiver antal lag og type af gipsplader på udvendig side af stålskelet – der monteres typisk 1 eller 2 pladelag. Indeks P (eks. 1P) angiver, at gipspladen skal være af type Gyproc GFUE 15 PROTECT F U Ergo, udvendig brandgips
- =	Skilletegn for beklædning på hver side af lægteskelet
1 =	Angiver antal lag og type af gipsplader mellem stålskelet og vandrette Z-profiler – der monteres typisk 1 pladelag. Indeks P (eks. 1P) angiver, at gipspladen skal være af type Gyproc GFE 15 PROTECT F Ergo, brandgips
- =	Skilletegn for beklædning på hver side af lægteskelet
1 =	Angiver antal lag og type af gipsplader placeret på den indvendige vægside af Z-profiler – der monteres typisk 1 eller 2 pladelag. Indeks P (eks. 1P) angiver, at gipspladen skal være af type Gyproc GFE 15 PROTECT F Ergo, brandgips
M150 =	Angiver tykkelse af mineraluld placeret i hulrummet mellem stållægter. Kan være 150 eller 200 mm
45 =	Angiver tykkelse af mineraluld placeret i hulrummet mellem Z-profiler. Kan være 45 eller 75 mm

Har du husket?

Krav

- Brandkrav
- Lydkrav
- Vindlast
- Mekaniske påvirkninger
- Lufttæthed
- Vådramskrav fliser / vinyl
- Spartelbehandling

Pladetyper 600, 900 eller 1200 mm

- Gyproc Normal, GN 13
- Gyproc Normal Ergo, GNE 13
- Gyproc ROBUST, GR alt. GRE 13
- Gyproc PROTECT F, GF alt. GFE 15
- Gyproc Super, GN 6
- Gyproc U, GU 9
- Gyproc Plank, GP
- Gyproc Kortplank, GKP 13
- Gyproc Gulv, GG 13

Type lægter

- Cc afstand (fliser?, belastninger?)
- ERGOnomic: E eller DD
- E, D, DD

Lægtedimensionering

Væghøjde

Flangehøjde bundskinne

- 30, 55 mm eller andet

Akustisk tætning

- Polyethen
- ACOUnomic
- GT-Liste
- Fugemasse

Pladesamlinger

- Pladebånd
- T-udvekslinger
- EPT-løsholt

Gennemføringer etc.

- El-dåser
- Ventilationskanaler
- Rørgennemføringer
- Kabelgennemføringer

Døre- og Vinduesfastgørelsen

- Trælægter
- Trælægter + stållægter
- Forstærkningslægter (DUROnomic)
- Døroverstykke – SKD

Pladesamling døre-/vinduesåbninger

- Flagskåret
- Døroverstykker på fixmål

Teleskoptilslutninger

- Flangehøjde på topskinner
- Brand- / Lydisolering
- Ståltykkelse

Udvendige hjørner

- Hjørneprofiler
- Hjørnebeskytter, HS
- Hjørneprofil – variabel

T-Hjørne

- Hjørneprofiler
- Gennemskåret gipsplade

Fastgørelser / udvekslinger

- Stålblade / Pladebånd
- Løsholt
- T-udveksling

